

# <sup>®</sup> Pflanzfuchs



PF350 / 360

## **BRUGSANVISNING**

november 2008

### **Vedrørende brugsanvisningen.**

De ønskes tillykke med Deres valg af dette Pflanzfuchs jordbor. De har købt et af de sikreste og mest moderne jordbor på markedet.

**LÆS DENNE BRUGSANVISNING OMHYGGELIGT OG FORSIKKER DEM OM, AT DE HAR FORSTÅET INDHOLDET, INDEN JORDBORET TAGES I BRUG.**

Følg vejledningen i denne instruktionsbog, og De vil have et velfungerende jordbor i mange år.

### **1. Udpakning.**

Tag Pflanzfuchs maskinen ud af papkassen, fold den ud, monter boret, påfyld benzin og maskinen er klar til brug.

### **2. Før ibrugtagning.**

**ADVARSEL:** Producenten er på ingen måde ansvarlig for skade forårsaget af tilsidesættelse af: garantibestemmelser, brugsanvisning og sikkerhedsbestemmelser.

Hver gang maskinen anvendes skal alle skruer på rammen og specielt skruer på motoren kontrolleres og eventuelt af efterspændes. Brug af Pflanzfuchs med løse eller manglende skruer kan meget let forårsage beskadigelse af maskinen.

## **Motor:**

Pflanzfuchs PF 350/360 er monteret med en luftkølet to-takts motor og et vedligeholdelsesfrit elektronisk tændingssystem.

Tankkapacitet er: 0,9 L (PF 350/360). Dette rækker til ca. 1 times brug.

## **Benzin:**

Begge motorer kører på olieblandet benzin af god kvalitet (91 oktan blyfri).

Blandingsforholdet skal ligge mellem 1:25 og 1:40 - selvblendende olie. Blandingsforholdet afhænger af den anvendte olie - læs instruktionen på olien.

**ADVARSEL:** motoren skal altid være stoppet under benzinpåfyldningen.

**Vigtigt:** Motorens levetid forlænges væsentligt, hvis der anvendes olieblandet benzin i forholdet 1:25 ved de første to-tre påfyldninger. Den "federe" olieblending sikrer en grundig gennemsmøring af alle motorens dele. Herefter kan blandingsforholdet sænkes til 1:40 - alt efter oliens kvalitet. For meget olie vil resultere i sodaflejring i udstødningen.

Motoren må under ingen omstændigheder presses første gang den startes. Lad altid motoren varme op første gang den startes. Lad den gå i tomgang uden bor i ca. 5 min., lad den derefter køre med varierende omdrejninger i 10 min. - men aldrig med fuld gas.

**Advarsel:** Benzinen skal blandes med olie inden påfyldningen. Sker dette ikke, vil der være meget stor sandsynlighed for, at motoren ødelægges (stemplet vil sætte sig fast).

## **START:**

1. Lås gearkassen for at undgå ulykker. Hvis boret begynder at dreje rundt under opstart, tryk knappen på gearkassen ind og drej den samtidig mod højre - knappen skal blive inde, når den slippes. (se tegning).

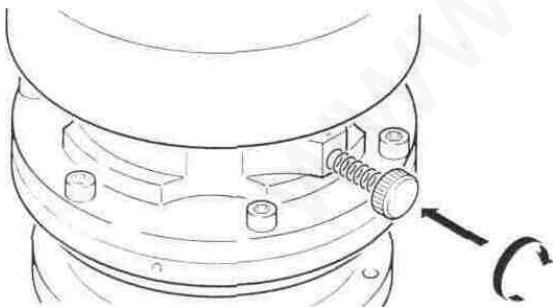

2. Stil afbryderknappen på "ON" - sidder på det højre håndtag.

3. Lås gasknappen med gasspærren.

4. Tryk nogle gange på primerbolden på karburatoren.

5. Hvis motoren er kold lukkes chokerspjældet.

6. Træk **let** i starthåndtaget til der mærkes modstand og træk så kraftigt. Gentag til motoren starter. Hold hele tiden fast i starthåndtaget og lad det ikke smutte tilbage.

7. Straks motoren starter - sæt langsomt chokerspjældet tilbage til normal stilling, og lad motoren varme op i ca. 2 min.

**ADVARSEL:** For at undgå unødvendig beskadigelse af motoren, må motoren ikke køre med max omdrejninger straks den er startet.

### 3. Brug.

**Generelt:** Maskinerne kan bruges med forskellige størrelser bor - alt under hensyntagen til arbejdsforholdene. PF 350 / PF 360 fra 40 til 350 mm)

Montering af bor foretages let med Pflanzfuchs quick-kobling. Boret monteres på maskinen ved at skubbe det ind over trækakselen. Tryk ringen på boret opad og tryk boret så langt op som muligt. Med et lille tryk nedad falder kuglerne i låsen på plads i udfræsningen i akslen, og der høres et "klik". Slip ringen og boret sidder fast.

#### **ADVARSEL:**

Boret må under ingen omstændigheder være større end foreskrevet, da et større bor vil kunne medføre beskadigelse af motor eller gearkasse.

ALLE SKADER FORÅRSAGET AF FORKERT BRUG, VIL BLIVE AFVIST, HVIS DE ANMELDES SOM REKLAMATIONER.

Transport af Pflanzfuchs med et bor påmonteret lettes, hvis boret svinges op og låses med låsekrogen, der er monteret på den venstre ramme.

Pflanzfuchs kan justeres i højden alt efter brugerens højde. Plasthåndtagene løsnes i begge sider og håndtagene justeres til den korrekte højde for brugeren, plasthåndtagene spændes igen. Plasthåndtagene skal altid være parallelle med håndtagene når de er spændte, for at undgå beskadigelse.

Samme slags plasthåndtag er brugt midt på rammen, hvor stellet kan bukkes sammen for transport.

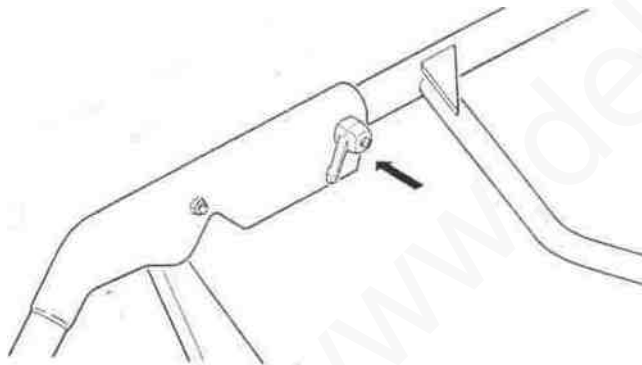

Pflanzfuchs er udstyret med centrifugalkobling, som kun kobler til ved et bestemt omdrejningstal. Centrifugalkoblingen virker også som sikkerhedskobling, hvis boret sætter sig fast.

#### **BORING:**

Med motoren i tomgang stilles boret på jorden, hvor hullet ønskes boret. Pflanzfuchs er forsynet med et sikkerheds-gashåndtag for at modvirke, at motoren accelerer utilsigtet. Gashåndtaget kan kun betjenes, når knappen på toppen af håndtaget trykkes ned først. Lad motoren accelerere til den har nået fuld hastighed og bor med høje omdrejninger. Sørg for, at boret står lodret mens der bores. Jorden fjernes fra hullet ved at løfte maskinen nogle gange med boret roterende.

#### **VIGTIGT:**

Hvis boret sætter sig fast, skal gashåndtaget straks slippes. Lås gearkassen og dermed boret med knappen på gearkassen og drej hele maskinen modsat boreretningen til det er fri igen. Hvis ikke gashåndtaget straks slippes når boret sidder fast, bliver koblingen meget varm og kan let beskadiges. Maskinen må **ALDRIG** drejes i samme retning som boret kører, da gearkassen ødelægges, hvis gearkasselåsen samtidig er slået til

## 4. Vedligeholdelse og justering af motor.

Pflanzfuchs er næsten vedligeholdelsesfri. Det eneste, der skal kontrolleres er om skruerne er rystet løse. Luft- og benzinfiler skal renses, slidte knive, borespidser og tændrør skal udskiftes. Det anbefales at give gaskablet en dråbe olie nogle gange om året.

Karburatoren er justeret ind efter forholdene på fabrikken. Hvis karburatoren skal omjusteres, skal den først grundjusteres efter nedenstående tabel.

Skru forsigtigt skruerne helt ind, åben dem derefter efter tabellens anvisning.

PF350 / PF360

H-skruen 1  $\frac{3}{4}$  omgang

L-skruen 1  $\frac{1}{4}$  omgang

Uden brug af omdrejningstæller må H-skruen under ingen omstændigheder indstilles lavere end grundindstillingen anviser, da motoren vil få for høje omdrejninger og blive beskadiget/ødelagt. Max. omdrejninger er for begge maskiner 9.500 omdr./min. Alt afhængig af lokalitetens højde i forhold til havets overflade kan en lille korrektion være nødvendig.

### **I bjergområder:**

Drej H- og L-skruen med uret - "tyndere blanding"

### **Ved havets overflade:**

Drej H- og L-skruen mod uret - "federe blanding"

Efter en justering af L-skruen er det næsten altid nødvendigt at justere LD-skruen - tomgangsskruen.

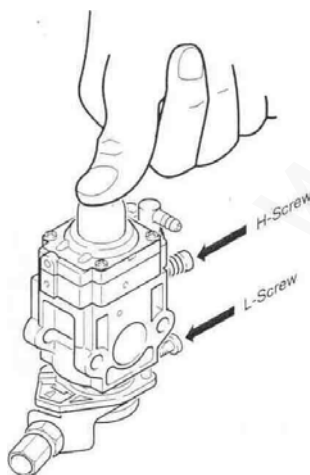

LD-skruen skal justeres, så boret står stille, når gashåndtaget ikke påvirkes.

### **a) Hvis motoren går i stå i tomgang:**

Drej LD-skruen med uret indtil boret begynder at rotere - drej herefter LD-skruen en halv omgang mod uret.

### **b) Hvis boret roterer i tomgang:**

Drej LD-skruen mod uret indtil boret stopper - drej derefter LD-skruen en halv omgang med uret.

### **Øvrige muligheder for at forbedre motorgangen.**

e) Hvis motoren går uensartet i tomgang og accelererer dårligt.

Grundtilførslen af brændstof er for lav. Drej L-skruen mod uret indtil motoren går jævnt og accelererer godt.

d) Motoren afgiver sort røg i tomgang:

Grundtilførslen af brændstof er for høj. Drej L-skruen med uret indtil antallet af omdrejninger falder, drej herefter L-skruen 1/4 omgang mod uret og kontroller at motoren accelerer korrekt.

## **5. OPBEVARING AF MASKINEN**

\* Opbevaring af maskinen i længere tid kan medføre separation af olie og benzin.

Resultatet bliver let en ødelagt motor, når maskinen igen startes. Karburatorens membran bliver også påvirket, så benzintank og -slanger skal tømmes. Det sidste benzin i karburatoren forbruges ved at starte motoren.

Brug af benzinadditiver for at undgå separation af olie og benzin anbefales kraftigt.

\* Rens tank og benzinfiler med benzin.

\* Reparer eventuelle defekter på maskinen.

\* Rens maskinen med en bomuldsklud eller med trykluft.

\* Dryp nogle få dråber to-taktsolie ned i cylinderen gennem hullet til tændrøret og træk i starthåndtaget så olien fordeles godt indeni motorblokken. Skru til slut tændrøret i igen.

\* Dæk maskinen til og opbevar den et tørt sted.

## **6: PROBLEMLØSNING.**

### **1. Motoren vil ikke starte:**

Hvis motoren ikke starter efter nogle lå forsøg - gennemgå maskinen efter nedenstående skema:

<i>Fejlmuligheder</i>	<i>Løsning</i>
Stopknappen på "OFF"	Stil stopknappen på "ON"
Ingen benzin	Kontroller, om der er benzin på tanken, benzinslangerne og benzinhane
Tændrørsfejl	Skru tændrøret af. <i>Hvis det er vådt</i> – kontroller tændingsledningerne og elektrodeafstanden. Reparation af tænding skal udføres af autoriseret værksted. <i>Hvis tændrøret er tørt</i> , SE – INGEN BENZIN

### **2. Motoren kører uens og mangler trækraft :**

<i>Fejlmuligheder</i>	<i>Løsning</i>
Luftfilter	Check luftfilteret og rens det om nødvendigt
Tændrør	Skru tændrøret af og rens det med en stålbørste. Kontroller elektrodeafstanden (0,6mm) Skift om nødvendigt tændrør
Urenheder i karburator og defekt karburator	Kontakt autoriseret værksted

Hvis der mærkes uregelmæssige vibrationer eller høres uregelmæssig støj fra motor eller gearkasse medens maskinen er i brug, skal den omgående stoppes. (tryk på stopknappen på det højre håndtag).

Få maskinen undersøgt på et autoriseret værksted for eventuelle fejl.

Brug altid et autoriseret værksted.

Fejl forårsaget af uautoriserede forsøg på reparation erstattes på ingen måde.

## **7. SIKKERHEDS REGLER.**

Overhold altid nedenstående sikkerhedsregler. Overtrædelse af reglerne kan medføre legemsbeskadigelse og i værste fald død!

- \* Pflanzfuchs må ikke betjenes af personer under 18 år. For personer under uddannelse gælder særlige regler - check altid disse regler inden maskinen overlades til personer under 18 år.
- \* Børn og andre tilskuere samt dyr skal opkolde sig mindst 3 meter fra maskinen, når den er i brug.
- \* Brugeren skal være i fysisk god form, rask og udhvilet samt ædru.
- \* Udstyr som ikke er godkendt af Pflanzfuchs fabrikken må under ingen omstændigheder anvendes, da udstyret kan være til fare for brugeren og andre personer og eventuelt forårsage legemsbeskadigelse. Fabrikanten af Pflanzfuchs kan under ingen omstændigheder gøres ansvarlig for skade, der er opstået som følge af brug af uoriginalt udstyr.

### **Brug beskyttelsesudstyr:**

- Høreværn
- Sikkerhedsfodtøj
- Handsker
- Ansigtsskærm/briller
- Arbejdstøj der sidder tæt til kroppen

### **Arbejdspladsen**

- Pas på kabler i jorden
- Hold afstand til åben ild
- Kontroller maskinen for løse skruer
- Stop motoren under benzinpåfyldning
- Ryg ikke under benzinpåfyldning.
- Undgå benzin på tøjet.
- Under borearbejdet skal brugeren stå godt og med begge ben på jorden. Hold altid fast i håndtagene med begge hænder.
- Brug aldrig Pflanzfuchs maskinen indendørs - stor fare for kulilteforgiftning!



## TEKNISKE DATA

### PF350

Vægt	35,1 kg
Vægt på håndtagene under arbejdet	10,5 kg
Længde	1708 mm
Bredde	545 mm
Afstand fra håndtag til jorden	1.000 – 1.090 mm
Motor	To-taktsmotor med luftkøling
Effekt	2,8 HK/ 2,1 KW
Slagvolumen	52ccm
Tænding	Elektronisk
Tændrør	NGK BM-6A / CJ7
Karburator	Walbro WYK-211 A
Brændstof	Olieblandet benzin 1:25 / 1:40, selvblandende olie. Blandingsforhold efter anvisning på olien.
Tankindhold	0,9 l
Starter	Rekylstarter
Kobling	Automatisk tørcentrifugalkobling
Gear	Gear med 2 sæt planet gear 50:1, vedligeholdelsesfrit
Smøring Gearkasse	Gear-fedt "Shell Retinax G" 100g
Støjniveau Lp	Tomgang 77db(A) Max omdr. 101db(A) uden bor
Støjniveau Lw	109db(A)
Vibrationer : neutral Fuld gas u/bor Fuld gas m/bor	7,6 m/s <sup>2</sup> 7,1 m/s <sup>2</sup> 4,0 m/s <sup>2</sup>
Omdrejninger tomgang normal boring max. omdrejninger	2.800 o/min 8.000 o/min 10.500 o/min

## TEKNISKE DATA

### PF360

Vægt	31,5 kg
Vægt på håndtagene under arbejdet	8,2 kg
Længde	1708 mm
Bredde	545 mm
Afstand fra håndtag til jorden	1.000 – 1.090 mm
Motor	To-taktsmotor med luftkøling
Effekt	2,8 HK/ 2,1 KW
Slagvolumen	52ccm
Tænding	Elektronisk
Tændrør	NGK BM-6A / CJ7
Karburator	Walbro WYK-211 A
Brændstof	Olieblandet benzin 1:25 / 1:40, selvblandende olie. Blandingsforhold efter anvisning på olien.
Tankindhold	0,9 l
Starter	Rekylstarter
Kobling	Automatisk tørcentrifugalkobling
Gear	Gear med 2 sæt planet gear 51:1, vedligeholdelsesfrit
Smøring Gearkasse	Gear-fedt "Shell Retinax G" 100g
Støjniveau Lp	Tomgang 77db(A) Max omdr. 101db(A) uden bor
Støjniveau Lw	109db(A)
Vibrationer :	
neutral	7,6 m/s <sup>2</sup>
Fuld gas u/bor	7,1 m/s <sup>2</sup>
Fuld gas m/bor	4,0 m/s <sup>2</sup>
Omdrejninger	
tomgang	2.800 o/min
normal boring	8.000 o/min
max. omdrejninger	10.500 o/min

IMPORTØR:

**Busk & Svith, Ballegård**, Ballevej 20, 8560 Kolind, Tlf. 86 39 16 00 , Fax. 86 39 24 44