

Denne manual skal læses, før maskinen tages i brug

Bruger/Betjeningsvejledning

Tillæg til original vejledning



SP-1575 Saltspreder

SP-1875 Saltspreder



TRYNEX®
INTERNATIONAL



DK-TEC A/S

DK-TEC A/S, Ærøvej 8, 5800 Nyborg

Telefon 6612 8222

info@dk-tec.dk

Kunde Kopi

Indholdsfortegnelse



Generel Information.....	3
Introduktion	4
Sikkerhed.....	5
Advarselsetiketter	7
Betjening af sprederen.....	8
Vedligeholdelse af sprederen.....	9

Har du spørgsmål eller brug for hjælp?



DK-TEC A/S

Ærøvej 8 - 5800 Nyborg - Tlf. 66 12 82 22

www.dk-tec.dk

E-Mail: info@dk-tec.dk

General Information



TILLYKKE!

Sprederen du har købt, er et eksempel på sne og is styringsteknik af bedste kvalitet! Sprederens design, er et varemærke for alle SnowEx produkter. Her er hvorfor ...

ENKELHED: Færre bevægelige dele, er fremstillet af høj kvalitet, og det betyder en minimal vedligeholdelse af din SnowEx spreder.

TROVÆRDIGHED: Høj effekt, lineær lav densitet, polyætylen tragt. Elektronisk dobbelt variabel hastighedskontrol, pulverlakeret stål, maksimalt drejningsmoment, 12-volt motor koblet til en specialkonstrueret transmission. Findes kun på SnowEx produkter.

ALSIDIGHED: Multi-bruger kapacitet tillader spredning af en række forskellige materialer til sne og is.

Fordelene som du vil genkende er tid og penge

Vi byder dig velkommen til en verden af SnowEx produkter..

Registrering

Notér følgende oplysninger i denne vejledning til hurtig reference..

Sprederens Model Nummer _____

Sprederens Serienummer _____

Kontrol nummer _____

Købsdato _____

Forhandlernavn _____

Ved bestilling af reservedele, er ovenstående oplysninger nødvendigt. Dette vil bidrage til, at du får de rigtige dele.

Til højre ses et ID-mærke. Dette mærke er anbragt på sprederen.



Introduktion



Denne manual er designet til at hjælpe dig. Den vil hjælpe og instruere dig til den rigtige opsætning, installation og brugen af denne spredner.

Se indholdsfortegnelsen for et overblik over manualen.

Vi opfordrer til, at du læser og forstår indholdet i denne manual helt (specielt alle sikkerhedsinformationerne!) før du bruger produktet.



DETTE SKILT ADVARER DIG:

The Society of Automotive Engineers har vedtaget dette Advarselssymbol som lokaliserer karakteristika, at hvis det ikke følges nøje, kan det skabe en sikkerhedsrisiko.

Når du ser dette symbol i denne vejledning eller på selve maskinen, så VÆR OPMÆRKSOM! Din personlige sikkerhed og andres sikkerhed er involveret.

Nedenfor ses ADVARSLESSYMBOLERNE og hvordan de vil blive brugt i denne vejledning:



(RØD)

Information som, hvis man ikke forsigtig følger, kan medfører ulykke eller død.



(ORANGE)

Information som, hvis man ikke nøje følger, kan medfører seriøse personlige skader eller død



(GUL)

Information som, hvis man ikke nøje følger, kan medføre mindre skader eller beskadige udstyret



Før du bruger maskinen, skal disse sikkerhedsanvisninger læses og forstås af alle brugere, der har nogen del i eller bruger maskinen.

For din sikkerhed, advarsel og information er etiketterne blevet placeret på dette produkt for at minde operatøren om sikkerhedsforanstaltningerne. Hvis der sker noget der ødelægger mærkaterne, så anmod om nye fra DK-TEC.



Overstig aldrig den tilladte totalvægt for køretøjet. Ved undladelse af køretøjets egenskaber ændres.
Forsøg aldrig at tage sprederen ned fra køretøjet med materiale i den.



Hold altid hænder, fødder og tøj væk fra bevægelige dele.

Maskinen skal være låst i stilling, før du betjener køretøjet.

Sluk altid køretøjet og strømkilden, før du vedhæfter eller afmonterer eller ved servicering af maskinen. Vær sikker på, at køretøjet / strømkilden er korrekt afbrudt.

Husk, at de fleste ulykker kan forebygges, og er forårsaget af menneskelige fejl. Udøvelsen og forholdsreglerne skal overholdes for at forhindre muligheden for skade på brugeren eller andre!

Betjen aldrig maskinen, under indtagelse af alkohol, narkotika eller medicin, der kan ændre din dømmekraft og / eller reaktionsevne.

Før du arbejder med sprederen, sikres at al løstsiddende tøj og frit hår ikke er i nærheden af køretøjet.

Bær altid sikkerhedsbriller med sideskærme, ved servicering af sprederen. Undladelse af at gøre dette kan resultere i alvorlig skade på øjnene.

Lad aldrig børn betjene eller klatre på maskinen.

Kontroller altid områder der skal spredes, for at være sikker på at ingen farlige forhold eller kemikalier er i området.

Inspicere altid maskinen for fejl: brudte, slidte eller bøjedede dele,

svækkede områder på sprederen.

Husk, det er ejerens ansvar at videregive oplysninger om sikker brug og korrekt vedligeholdelse af maskinen til brugeren.

Sørg altid for, at personalet er klar over de farer der er, når de bruger maskinen.

Svejs eller mal aldrig på udstyr, uden at have en ildslukker til rådighed.

Undersøg maskinen jævnligt for defekter. Dele, der er itu, mangler eller er slidte skal udskiftes omgående

Maskinen eller nogen del af den, må ikke ændres uden forudgående skriftlig tilladelse fra producenten.

Altid inspicere stifter og låse , når du monterer eller afmonterer sprederen , og før drift af sprederen.

Overstig aldrig 45 km/t. når sprederen er læsset og er knyttet til køretøjet . Bremselængden øges og køreegenskaberne kan forringes ved hastigheder over 45 km / h



Brug aldrig våde materialer eller materialer med fremmedlegemer på nogen af disse spredere. Denne maskine er designet til at håndtere tørre, rene, fritflydende materialer.

Efterlad aldrig materiale i beholderen i lange perioder. Vær opmærksom på at ismeltemidlerne, vil tiltrække atmosfærisk fugt og hærde op.

Advarselsetiketter

Model # SP-1575/SP-1875

SNOWEX ✓

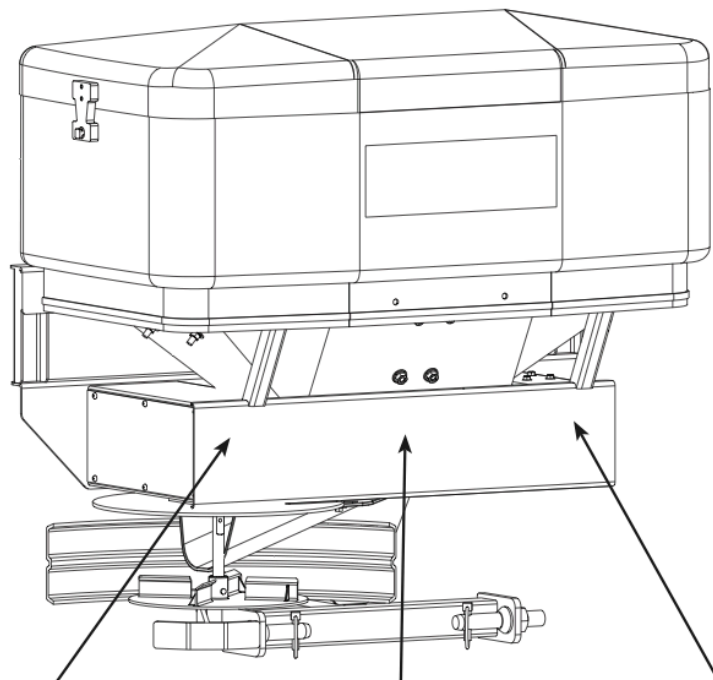

⚠ WARNING

- Hold hænder, fødder og løst tøj væk fra bevægelige dele.
- Afbryd strømmen før servicering af udstyret .

D6192



⚠ WARNING

- ROTTERENDE SNEGL KAN FORÅRSAGE ALVORLIG SKADE ELLER DØD
- Hold armene, hænder og løstsiddende tøj væk fra snegl
 - Sluk på kontrolboxen og afbryd sprederen før service.

D6335

⚠ WARNING

- Læs brugermanualen, før du betjener udstyret.
- Fjern aldrig sprederen med materiale i beholderen

D6194

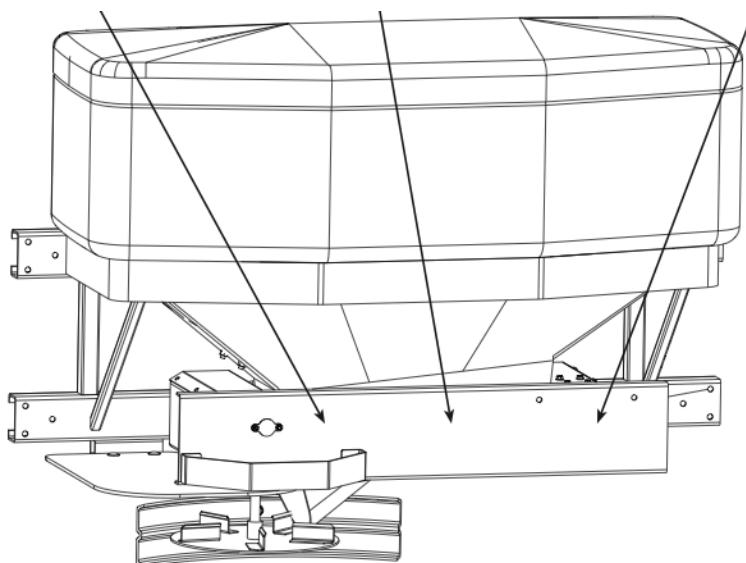

Betjening af sprederen

Model # SP-1575/SP-1875



SPREDER LASTNING

Advarsel – Overbelast ikke køretøjet.

- Advarsel - Efterlad aldrig materiale i beholderen i for lange perioder, da salt er hygroskopisk og vil tiltrække atmosfærisk fugt og hærde op. Ved spredning af sand mix, er forholdet 1:1, til Sand / Salt mix anbefales det at undgå at materialet fryser.

SPREDERDRIFT

- Den variable hastighedskontroller har fingertryk og drejeknap, digitalt system status med advarsel og vibrationsfunktion.
- For at starte, skal du trykke på afbryderen på kontrolpanelet og sprederen vil accelerere til den hastighed som er indstillet på spredetallerkenen og sneglenes drejeknap.
- For at stoppe, tryk på tænd og drej på kontrolpanelet til off position.
- Hastighed af sneglen og spredetallerken kan justeres separat for, at få det ønskede flow og sprede afstand
- Vibratorens skift er nødvendigt for tæt materiale eller til at øge strømmen til sneglen . Dette eliminerer brodannelse af materiale i beholderen.
- Hvis du bruger tæt eller fugtigt materiale , eller hvis der ønskes mere flow, fjerne materialeskærmen . Det anbefales dog , at materialeskærmen forbliver på plads , hvis du bruger løs salt .
- Det er vigtigt , at det omvendte V ikke fjernes , undtagen ved servicering .
- Hvis der er nogen problemer , under driften af sprederen , henvises der til Fejlfindings Guide.

SPREDNINGS TIPS

- Overskrid aldrig 16 km/t ved spredning.
- For bredere afstand, øg da spredetallerkens hastighed.
- For smallere afstand, kør langsommere.
- Brug aldrig sprederen nær fodgængere.
- Beregn sprede afstand, nær ved vegetation.

NUMMERPLADE INSTALLATION (hvis det kræves af lokale love)

Du skal bruge (2) 1/4-20 X1 / 2 "maskinskruer sammen med NYLOCK møtrikker (ikke inkluderet med sprederen)

Installer nummerpladen, der hvor der er 2 huller i tragten. (Se billedet)

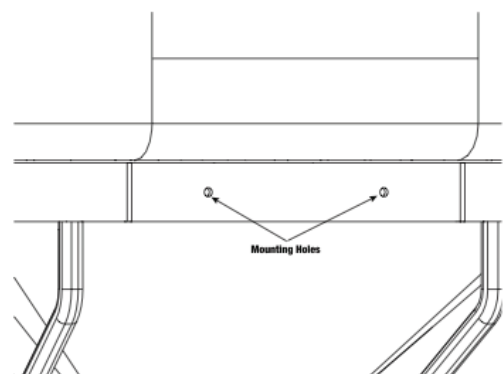

Spredersens vedligeholdelse



- ADVARSEL – Hvis servicering er nødvendigt at udføre, skal det ske i et beskyttet område. Brug ikke elværktøj i regn eller sne på grund af fare for elektrisk stød eller personskade. Hold området godt oplyst. Brug det rigtige værktøj. Hold området for servicen rent for at undgå ulykker.
- ADVARSEL – Fjern aldrig sprederen med materiale i beholderen.
- ADVARSEL - Afbryd elektricitet til sprederen før servicering.
- FORSIGTIGHED – Ved udskiftning af dele, brug da kun originale producentdele . Undladelse af dette ugyldiggør garantien.
- FORSIGTIGHED – Styringen er en solid elektronisk enhed og den er driftsklar. Ethvert forsøg på at srepere den, vil ugyldiggøre garantien.
- FORSIGTIGHED – Der er ingen reparer bare dele i motoren. Ethvert forsøg på selv at reparere den, vil ugyldiggøre garantien.
- FORSIGTIGHED – Spredetallerkenens motor er ikke beregnet til kontinuerlig drift. Lad motoren køle mellem lange arbejdsperioder.
- FORSIGTIGHED - Ved vask af motoren, ophold dig mindst 36" væk fra motoren
- OBS: Sprederen opbevares i et køligt og tørt sted i løbet af off-sæsonen.
- Brug dielektrisk fedt ved alle de elektroniske forbindelser for at forhindre tæring i begyndelsen og i slutningen af sæsonen og hver gang strømstikket er frakoblet.
- Vask maskinen efter hvert brug, for at forhindre væsentlig oprustning og tæring.
- Mal eller smør alle blanke metaloverflader ind i olie i slutningen af sæsonen.
- Påfør små mængder af let olie til låsene efter behov.
- Hvis motoren er fjernet af en eller anden grund, skal du bruge silikone, for at sikre vejrbeskyttelsen.
- Efter første anvendelse, spændes alle bolte og møtrikker på sprederen.

Andre DK-TEC varer



Find os på www.dk-tec.dk eller på facebook 

