



ZÜLAU

QUALITY SINCE 1963

30 + 40 CM. STEN OG FLISEKLIPPER BRUGSANVISNING

MODEL.: HANDY
SERIENR.:





ZÜLAU

QUALITY SINCE 1963

INDHOLDSFORTEGNELSE

TRANSPORT- OG HÅNTERINGSVEJLEDNING	3
BETJENINGSVEJLEDNING	4
VELIGEHOLDSVEJLEDNING	6
DEMONTERINGSVEJLEDNING	7
RESERVEDELSLISTE	8
EU-OVERENSSTEMMELSESERKLÆRING	10

De ovenstående afsnit refererer til følgende dokumentnr. i det tekniske dossier

Dok nr.	Betegnelse	Antal sider	Dato for opret.	Dato for sidste rev.
7.1	Pakke/transport- og håndteringsvejledning	1	01.03.96	
7.2	Montagevejledning	0		
7.3	Brugervejledning	2	01.03.96	
7.4	Vedligeholdelsesvejledning	1	01.03.96	
7.5	Reservepartsliste	1	01.03.96	
7.6	Demonteringsvejledning	1	01.03.96	



ZÜLAU

QUALITY SINCE 1963

TRANSPORT- OG HÅNDBTERINGSVEJLEDNING

Fliseklipperen er pga. sin størrelse og lave vægt meget nem at transportere mellem de enkelte byggepladser, hvor der udføres flisearbejde. Hvis fliseklipperen transporteres på et vognlad eller andet skal den spændes forsvarlig fast, for ikke at anlægge skader ved svingning og opbremsning. Det er ikke nødvendigt at benytte beskyttende emballage under transporten.

Klipperen er udstyret med to ellipseformede øjer, som både kan bruges til at skrue på, i forbindelse med indstillingen til den ønskede stentykkelse, og til at løfte med, når klipperen skal løftes op og ned fra vognlad, bagagerum m.fl. Man bør her være to personer, hvis man vil løfte klipperen, selvom den ikke vejer mere end 45 kg.

Hvis man vil køre klipperen på hjulene stilles det forreste løfteøje/spindelhåndtag på tværs af klipperen og derefter løftes der op i pressearmen (se figur). I områder, hvor hjulene synker i vil det være fordelagtigt kun at trække klipperen, frem for at skubbe den.

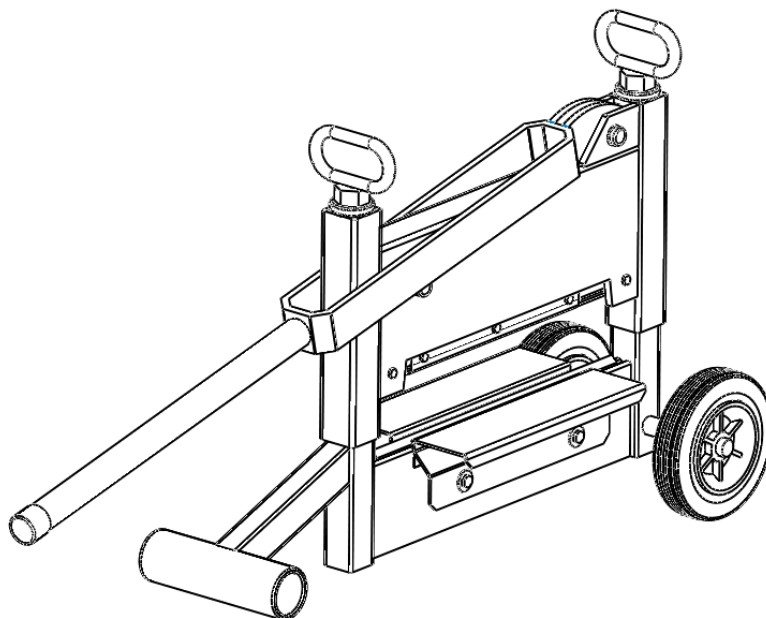



ZÜRLAU

QUALITY SINCE 1963

BETJENINGSVEJLEDNING

Fliseklipperen er beregnet til overklipping af alle former for fliser og belægningssten. Fliseklipperen må bruges til overklipping af fliser, som har en bredde op til 30 cm eller 40 cm og op til 10 cm i tykkelsen. For ikke at overbelaste fliseklipperen er det vigtigt, at flisen ikke er længere end længden på knivene, og at klipperen er indstillet korrekt.

1. Under selve indstillingen skal Handy klipperen forblive med håndtaget i bundstilling, som vist på billedet.
2. Flisetykkelsen bestemmer indstillingen:
3. Anbring flisen imellem knivene og køр spindlerne i position således, at knivene lige akkurat klemmer flisen fast.
4. Flisen fjernes, spindlerne drejes nu ca. 1/2 omgang yderligere ned.
5. Handyen er nu klippeklar, men for at opnå mindst mulig tryk på håndtaget, kan man finjustere begge spindler eller blot den bagerste af spindlerne, hvorved det magiske tryk fra udvekslingen bliver optimal.

VIGTIGT

For ikke at beskadige fliseklipperen, skal stenene så vidt muligt altid overklippes midt på kniven. Pr. øjemål placeres flisen i midterpartiet af knivene, hvor ved overkniven, som er selvcentrerende, vil arbejde perfekt.

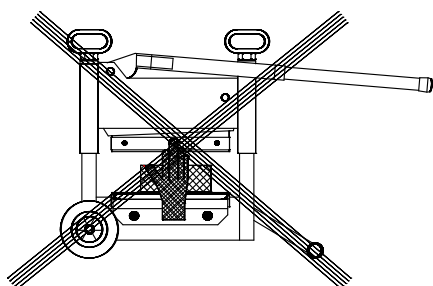

FORKERT

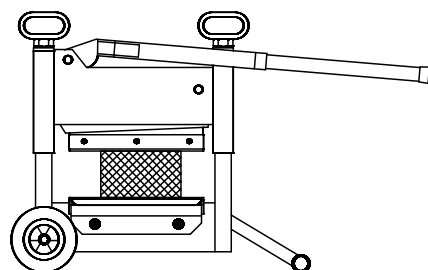

KORREKT

6. Under indstillingen er det vigtigt at være opmærksom på, at klipperen arbejder bedst, hvis pressearmen først begynder at presse på stenen, når armen er under vandret stilling (se figur på næste side)
7. Ved ændret flisetykkelse starter indstillingen forfra i samme rækkefølge.



ZÜRLAU

QUALITY SINCE 1963

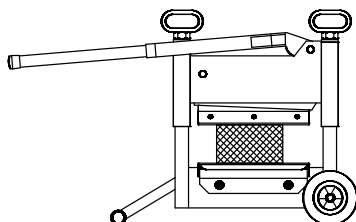

Figur af fliseklipper med pressearmen under vandret stilling

ADVARSEL:

1. Stik aldrig fingrene ind imellem kniven og emnet der skal klippes over, når pressearmen er hævet fra bundstillingen (se figur).

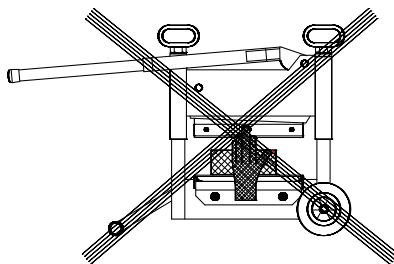

Forbuddet er på klipperen afmærket nede ved kniven, med en mærkat af tilsvarende type som henvist under punkt 3.

2. Pressearmen skal altid stå i bundstilling når der ikke klippes sten
3. Læg aldrig hånden på pressearmen's befæstning til fliseklipperen, da der i dette område forekommer klippe/klemme funktioner. Det farlige område er afmærket med:

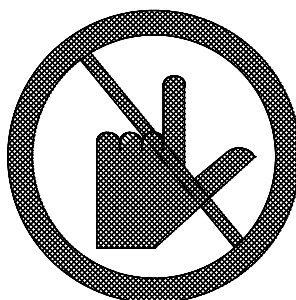



ZÜLAU

QUALITY SINCE 1963

VELIGEHOLDSVEJLEDNING

Fliseklipperen kræver ingen anden vedligeholdelse end at knivene vendes og udskiftes, når disse er nedslidte på alle kanter. Efter lang tids brug vil der ofte forekomme slid på bl.a. spindler og andre bevægelige dele. Her bør man i denne situation sende klipperen til hovedreparation på fabrikken, gerne inden at sliddet bliver for voldsomt. Er De i tvivl, kontakt venligst fabrikken.

HUSK

Advarselmærkater skal udskiftes med nye, hvis de bliver beskadiget eller fjernet fra klipperen. På nedenstående figur ses mærkaternes placering, set fra forsiden. På bagsiden af fliseklipperen sidder et tilsvarende antal mærkater med samme placering.

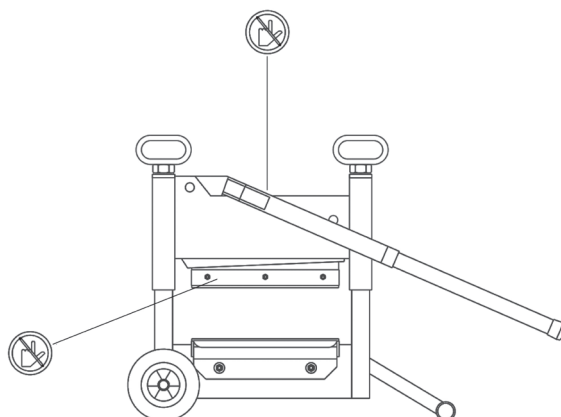

DEMONTERINGSVEJLEDNING

Ved skrotning skal hjul, faconpladernes gummiklodser og endeproppen på pressearmens håndtag demonteres og afleveres på den pågældende kommunes godkendte modtagestation for plastmaterialer. Hvis De er i tvivl kontakt miljøafdelingen i Deres kommune. Metallet kan sendes til en godkendt skrothandler.



ZÜLAU

QUALITY SINCE 1963

RESERVEDELSLISTE

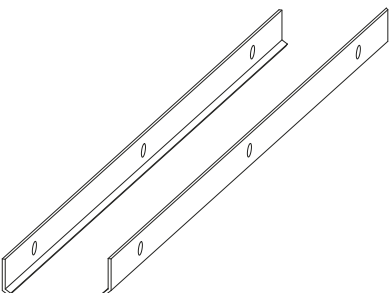
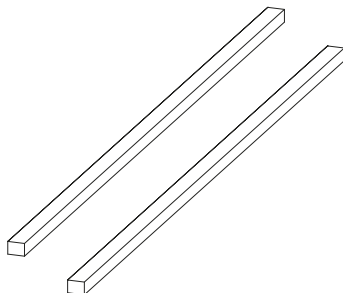
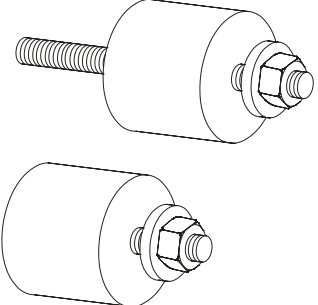
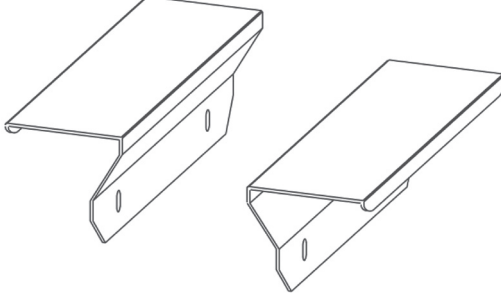
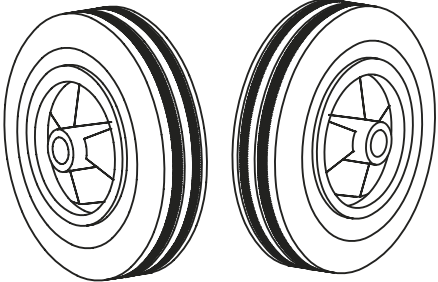
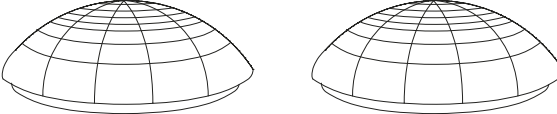
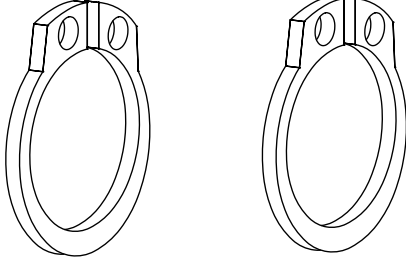
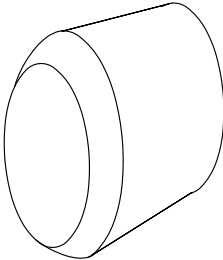
1 	2 
3 	4 
5 	6 
7 	8 



ZÜLAU

QUALITY SINCE 1963

Nr.	Antal	Tekst	Reservevedels nr.
1	2	Knivholdersæt	01050030-40
2	2	Knivsæt	01060030-40
3	4	Gummielementer	01500530-40
4	2	Faconplader	01070030-40
5	2	Hjul	01500130-40
6	2	Dæksler	01500230-40
7	2	Låseringe	01500630-40
8	1	Endeprop til pressearmens håndtag	01500330-40
	5	Forbudsbillede: Berøring forbudt	



EU-OVERENSSTEMMELSESERKLÆRING

FABRIKANT



30 + 40 cm. sten- og fliseklipper

Type, serienr., år

er fremstillet i overensstemmelse med bestemmelserne i RÅDETS DIREKTIV af 14. juni 1989 om indbyrdes tilnærmelse af medlemsstaternes lovgivning om maskiner (89/392/EØF, 91/368/EØF og 93/44/EØF) under særlig henvisning til bilag I om væsentlige sikkerheds- og sundhedskrav i forbindelse med konstruktion og fremstilling af maskiner.

Direktør

Titel

Mogens Zülau

Navn

Underskrift

Dato